

ГАРАНТИЙНЫЙ ТАЛОН

Название и адрес дилера:

Название продукта: капиллярный трубчатый/бойлерный термостат

.....

Тип продукта: **COMPUTHERM WPR-90GD**

Серийный номер продукта:

Название и адрес производителя:

Дата покупки

Номер счета-фактуры, подтверждающий покупку

.....

ЗАПОЛНЯЕТСЯ В СЛУЧАЕ РЕМОНТА

Дата сообщения о запросе гарантии:

Дата приема на ремонт:

Причина дефекта:

Способ ремонта:

Дата возврата товара потребителю:

.....

Новый гарантийный срок, продленный на время ремонта.

.....

ЗАПОЛНЯЕТСЯ В СЛУЧАЕ РЕМОНТА

Дата сообщения о запросе гарантии:

Дата приема на ремонт:

Причина дефекта:

Способ ремонта:

Дата возврата товара потребителю:

.....

Новый гарантийный срок, продленный на время ремонта.

ЗАПОЛНЯЕТСЯ В СЛУЧАЕ РЕМОНТА

Дата сообщения о запросе гарантии:

Дата приема на ремонт:

Причина дефекта:

Способ ремонта:

Дата возврата товара потребителю:

.....

Новый гарантийный срок, продленный на время ремонта.

.....

ИНСТРУКЦИЯ ПО ЭКСПЛУАТАЦИИ

Контактный трубчатый термостат типа **COMPUTHERM** **WPR-90GD**

Датчик, прикрепленный к теплопроводящему материалу трубопровода, обнаруживает температуру среды или ее потока в нем без механического повреждения самого трубопровода и при изменении температуры при заданном ее значении

обеспечивает беспотенциальный электрический контакт замыкания

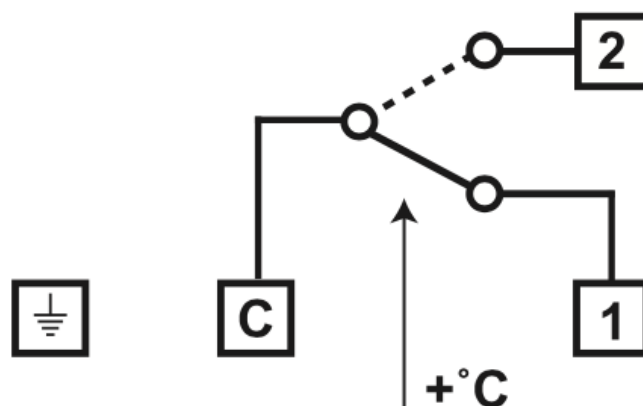

/ замыкания. Когда температура среды ниже установленной, точки соединения С-1 замыкаются, а соединение между точками С-2 размыкается. При достижении температуры выше установленной, соединение между точками С-1 размыкается, а точки соединения С-2 замыкаются.

ВНИМАНИЕ! Для подключения термостата обратитесь к специалисту! Для соединения можно использовать только термостойкие изолированные проводники (например, с изолятором из силиконовой резины). Термостат не имеет двойной изоляции и должен быть заземлен.

Для обеспечения необходимого контактного теплообмена термостат необходимо плотно закрепить на неизолированной обшивке (макс. 2 ") водо или тепло трубопровода с помощью гибкого натяжного ремня.

ОСТОРОЖНО! Любое вмешательство в прибор вызывает риск удара электрическим током или приводит к его поломке.

Трубчатый бойлерный термостат типа **COMPUTHERM WPR-90GD** соответствует требованиям стандартов ЕС EMC 2014/30 / EU; LVD 2014/35 / EU и RoHS 2011/65 / EU.



Технические характеристики:

Регулируемая температура: 0-90°C

Чувствительность включения: $\pm 2,5^\circ\text{C}$

Электрическая нагрузка: 250В - 50Гц; 16 (4)А

Класс защиты от электричества: IP 40

Максимальная температура окружающей среды: 80°C (датчик 110°C)

Температура хранения: -20°C+60°C

Ожидаемый срок службы: мин. 8 лет.

Производитель: QUANTRAX KFT

Н- 6726 Сегед, ул. Фюлемюле, 34.

Телефон: +36 62 424 133; Электронная почта:
iroda@quantrax.hu;

Веб-сайт: www.quantrax.hu; www.compuetherm-hungary.hu

Происхождение: Китай

ПАМЯТКА О ГАРАНТИЙНЫХ ПРАВАХ

Гарантийный срок - один год с момента передачи товара потребителю или с дня его ввода в эксплуатацию (если это осуществляется дилером или его агентом).

Гарантия не распространяется на дефект, если его причина возникла после того, как продукт был передан потребителю, например, если дефект возник в результате:

- неправильного ввода в эксплуатацию (за исключением случаев, когда ввод в эксплуатацию осуществлен дилером или его агентом, или неправильного ввода в эксплуатацию из-за ошибки в инструкции по эксплуатации),
- неправильного использования или использования не по назначению или
- пренебрежения инструкцией по эксплуатации, неправильного хранения и обращения или повреждения, повреждения из-за стихийного бедствия.

- В случае возникновения дефекта в рамках гарантии потребитель:
 - В первую очередь - на собственное усмотрение - можно требовать ремонта или замены, за исключением случая, когда выполнение выбранных гарантийных требований невозможно или когда затраты дилера на ремонт по сравнению с выполнением другого гарантийного требования являются несоразмерными.
 - Если неисправный продукт не может быть отремонтирован или заменен, или дилер не принимает ремонт или замену, или

выполнение обязательства в срок невозможно без значительных неудобств для потребителя, то потребитель может по своему выбору запросить скидку на стоимость или отказаться от договора. При незначительном дефекте отмена не применима.

Если потребитель подтверждает запрос на замену в течение трех рабочих дней со дня покупки из-за дефекта продукта, дилер не может ссылаться на непропорциональные дополнительные затраты и должен заменить продукт при условии, что дефект мешает использованию продукта по назначению.

Ремонт или замену - с учетом характеристик продукта и его назначения - нужно выполнить с учетом интересов потребителя в разумный срок. Дилер должен стараться выполнить замену или ремонт не более чем за пятнадцать дней.

Если дилер не обязуется выполнить ремонт продукта или не выполнит его в срок, потребитель может выполнить ремонт самостоятельно или за поручением за счет дилера.

В процессе ремонта в продукте могут быть установлены только новые детали.

Не учитывается в гарантийный срок и часть времени ремонта, в течение которого потребитель не может правильно использовать продукт. Гарантийный срок восстанавливается в случае замены (ремонта) продукта или его части на замененный (восстановленный) продукт (его часть) относительно дефекта, который возник в результате ремонта.

Затраты, связанные с выполнением гарантийного обязательства и формированием договорных условий - включая затраты на материалы, работу и отправку - покрываются дилером.

Гарантийное требование можно реализовать на основе гарантийного талона. При отсутствии гарантийного талона, когда потребитель намерен воспользоваться гарантийными условиями, договор потребителя следует считать доказанным, если потребитель предоставит квитанцию об оплате стоимости продукта. Гарантийные права потребитель может осуществить перед дилером.

Потребитель может подать запрос на ремонт также в следующий сервис:

Название: **COMPUTHERM - Казахстан**
Адрес: **г. Астана, ул. Динмухамед Конаев 10**
Телефон: **+7 (701) 419-29-01**
Сайт: **computherm.kz**

Гарантия не относится к осуществлению прав потребителя, вытекающих из правовых норм потребителя, в том числе гарантийных прав и компенсации. В случае правовых споров потребитель может инициировать процесс перед органом примирения, действующим при областных (столичных) торгово-промышленных палатах.

